

Задания школьного этапа Всероссийской олимпиады школьников по технологии 6 класс (девочки) (60 баллов) 2018/2019 уч.год

всего 46 баллов

Задание №1 Каши можно варить:

- а) на молоке; б) на воде; в) на киселе.

Задание №2 Кисломолочными продуктами являются:

- а) молоко; б) кефир; в) творог; г) сметана.

Задание №3 Кулинария - это искусство приготовления пищи.

Задание №4 Челночное устройство в швейной машине находится:

- а) в стойке машины; б) в рукаве машины; в) под платформой; г) на платформе.

Задание №5 Номер самой толстой машинной иглы:

- а) 70; б) 90; в) 80; г) 110.

Задание №6 К волокнам животного происхождения относят:

- а) хлопок; б) лен; в) шерсть; г) капрон.

Задание №7 Для обработки нижнего среза ночной сорочки применяют швы:

- а) стачной; б) накладной; в) вподгибку с открытым срезом; г) вподгибку с закрытым срезом.

Задание №8 К соединительным швам относятся:

- а) стачной; б) шов вподгибку с открытым срезом; в) шов вподгибку с закрытым срезом; г) отделочные швы.

Задание №9 К швейным изделиям плечевой группы относятся:

- а) юбка; б) ночная сорочка; в) брюки.

Задание №10 При построении чертежей используют линейку закройщика в масштабе:

- а) 1:2; б) 1:3; в) 1:4; г) 1:5.

Задание №11 Для построения чертежа ночной сорочки необходимо снять мерки:

- а) Ди; б) Вс; в) Дст; г) Оп; д) Сб; е) Дпр; ж) Сг; з) Сш.

Задание №12 Лекало - это.....

- а) приспособление к швейной машине; б) линейка для проведения кривых линий; в) выкройка деталей изделия; г) форма воротника.

Задание №13 С какой стороны снимают мерки с фигуры человека:

- а) с правой; б) с левой; в) не имеет значения; г) со стороны спинки.

Задание №14 Разутюжить - это:

- а) удалить замины на тканях и деталях изделия; б) уменьшить толщину шва, сгиба или края детали; в) разложить припуски шва на две стороны и закрепить их в этом положении.

Задание №15 Творческое задание(6 баллов):

10 баллов

Нарисуйте модели фартуков в соответствии с чертежами

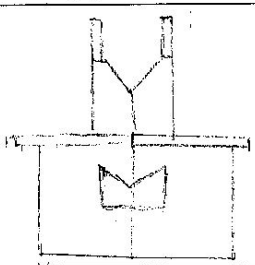
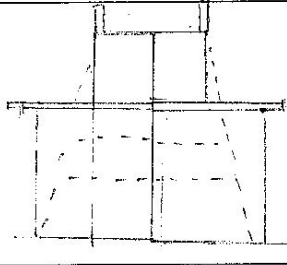
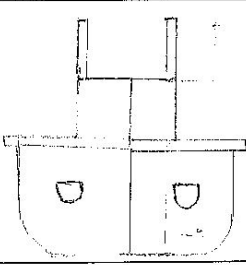
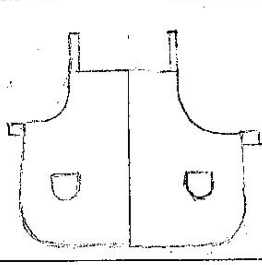
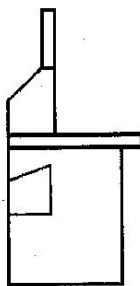
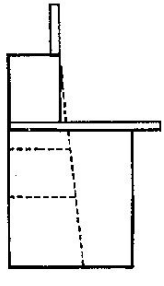
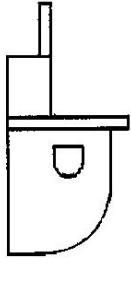
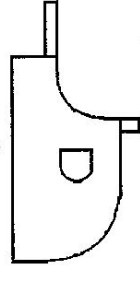
			
			
а	б	в	г

6 баллов

Практическая работа 40 баллов

Задание №1 (20 баллов)

1. Определить из предлагаемых образцов тканей хлопчатобумажную ткань, определить переплетение

Задание № 2. (20 баллов)

Выполнить на образце шов вподгибку с закрытым срезом.

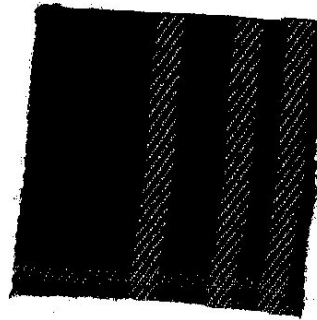
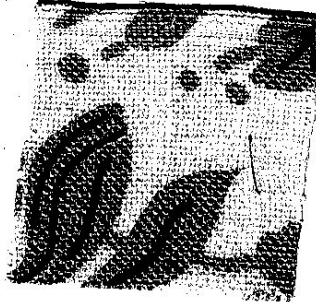
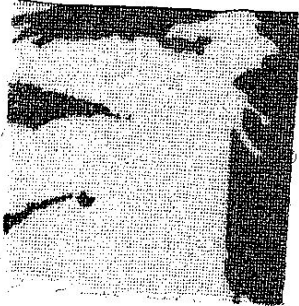
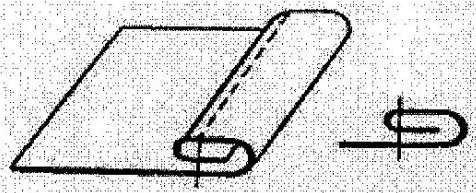

Хлопчатобумажная.
Плотное переплетение.

20 баллов
20 баллов

56 баллов

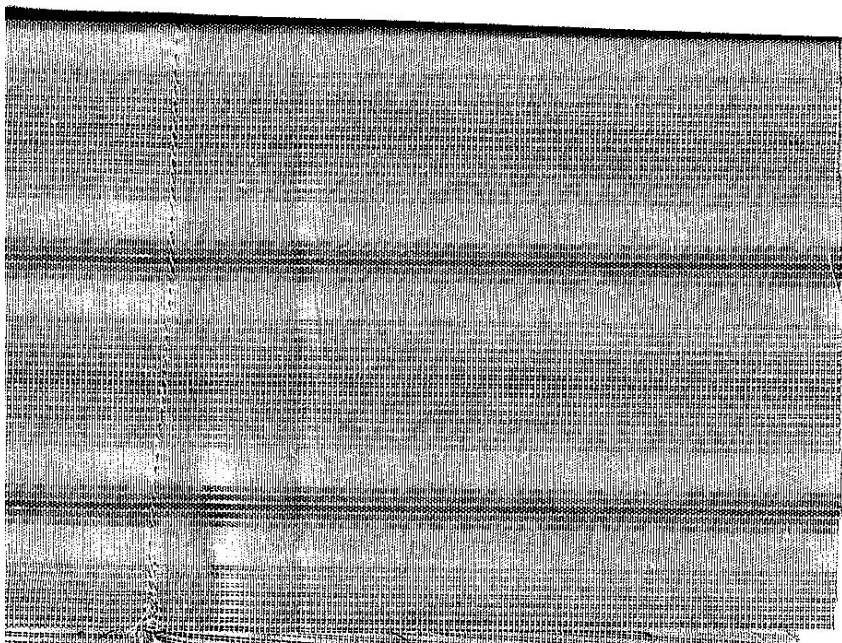

Критерии оценки проектов по технологии

Тема проекта:		Мак. кол-во баллов	ФИО, класс: <i>Чубанова Анастасия Викторовна</i>
Оценка пояснительной записки проекта (до 15 баллов)			
1	Общее оформление	1	<i>0,5</i>
2	Актуальность. Обоснование проблемы и формулировка темы проекта	2	<i>0,5</i>
3	Сбор информации по теме проекта. Анализа прототипов	2	<i>0,5</i>
4	Анализ возможных идей. Выбор оптимальных идеи	3	<i>0,5</i>
5	Выбор технологии изготовления изделия	0,5	<i>0,5</i>
6	Разработка конструкторской документации, качество графики.	2	<i>0,5</i>
7	Описание изготовления изделия	2	<i>0,5</i>
8	Описание окончательного варианта изделия	0,5	<i>—</i>
9	Эстетическая оценка выбранного варианта	0,5	<i>0,5</i>
10	Экономическая и экологическая оценка готового изделия	1	<i>0,5</i>
11	Реклама изделия	0,5	<i>0,5</i>
Оценка изделия (до 20 баллов)			
1	Оригинальность конструкции	5	<i>2</i>
2	Качество изделия	10	<i>4</i>
3	Соответствие изделия проекту	2	<i>1</i>
4	Практическая значимость	3	<i>1</i>
Оценка защиты проекта (до 15 баллов)			
1	Формулировка проблемы и темы проекта	1	<i>0,5</i>
2	Анализ прототипов и обоснование выбранной идеи	1	<i>0,5</i>
3	Описание технологии изготовления изделия	2	<i>0,5</i>
4	Четкость и ясность изложения	3	<i>0,5</i>
5	Глубина знаний и эрудиция	3	<i>1</i>
6	Время изложения	1	<i>1</i>
7	Самооценка	1	<i>1</i>
8	Ответы на вопросы	3	<i>2</i>
Итого (до 50 баллов)			

20 баллов.